

Guidage de bande compact BST
Précision et
encombrement réduit

Compact Guide



Raccorder et produire!

Le guidage précis des bandes étroites dans les industries de l'étiquette, de l'emballage et du non-tissé est le domaine favori des nouveaux guides-bandes compacts BST **CompactGuide**.

Leur design ultra compact permet le montage facile dans les machines de production à encombrement réduit. L'amplificateur et le moto-vérin sont intégrés rationnellement dans le châssis du **CompactGuide**.

Cette construction « prête à raccorder » réduit l'installation mécanique et le câblage au minimum. Installer, mettre sous tension, produire!

Des paliers solides en différents points du châssis, des rouleaux avec des roulements précis à faible frottement et un moto-vérin performant et très dynamique, garantissent une grande durée de vie permettant des tractions de bande jusqu'à 300 N.

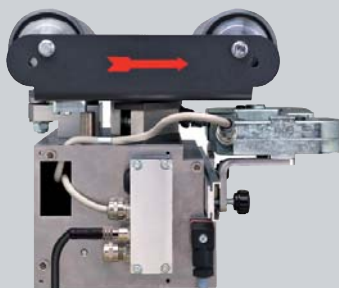

Compact et flexible!

Le guide-bande compact **CompactGuide** montre une flexibilité maximum. Le choix entre 3 tailles différentes permet l'adaptation optimisée à vos applications individuelles.

Un ou deux palpeurs de bordure à infrarouges saisissent la position de la bande directement après le rouleau de sortie. En présence de films transparents, cette tâche est exécutée par des palpeurs à ultra-sons. Pour les applications dans le domaine de l'étiquette, il existe l'option avec table de raccord et barres de serrage pneumatiques.

La commande est effectuée via le clavier monté directement sur le châssis du **CompactGuide**. Si besoin, par exemple pour un montage du guide-bande à un endroit difficile d'accès dans la machine, le clavier peut être séparé rapidement du châssis et monté à un endroit plus ergonomique (par exemple sur le pupitre de commande de la machine).



CompactGuide et clavier de commande amovible

Il n'y a rien de plus facile!

Le clavier, convivial avec ses touches tactiles de couleur, permet une utilisation simple et intuitive ainsi que l'accès direct et rapide aux importantes fonctions de réglage par l'utilisation de symboles.

L'écran graphique clairement disposé et rétro éclairé en façade montre les différents états de service et tous les paramètres de régulation importants du fonctionnement grâce à des symboles explicites ; de cette manière il renonce entièrement aux affichages textuels (indépendamment de la langue).

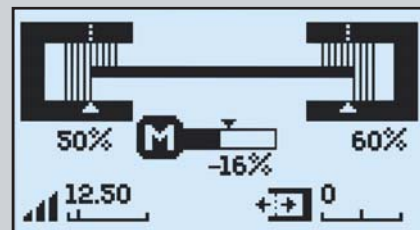

Affichage graphique du masquage de palpeur, de la position du moto-vérin, du gain et de la consigne

CompactGuide

Caractéristiques techniques

Dimensions [mm]

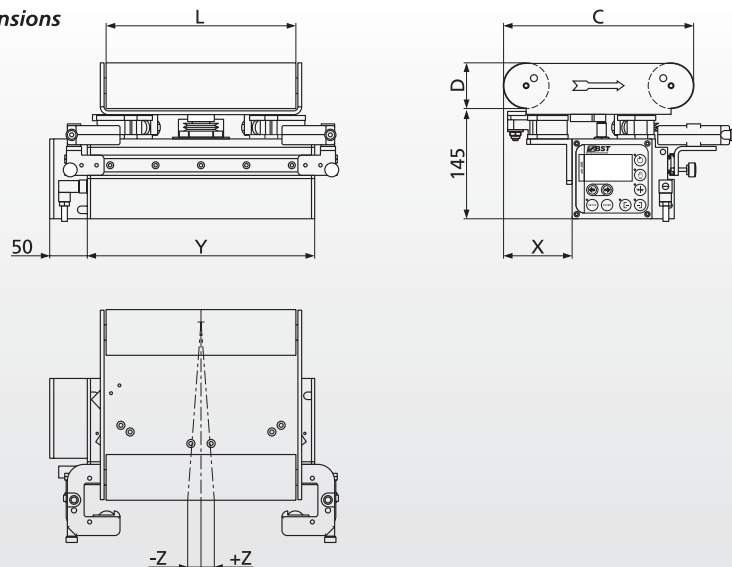

	Largeur Y [mm]	Table rouleau L [mm]	Brin de correction C [mm]	Diamètre rouleau D [mm]	Dim. X [mm]	Course Z [mm]	Traction de bande max. [N]
Taille 1	200	160	180	40, 60	20	±17	300
			200				
		200	180	40, 60			
			200				
Taille 2	300	250	180	40, 60	20	±17	300
			200				
			250				
		300	180	40, 60			
			200				
			250				
Taille 3	400	350	250	60, 80	90	±17	300
			300				
		400	300				
			450				

Caractéristiques techniques

Tension d'alimentation:
24 V DC ± 10%

24V CC:
max. 2,5 A

Fonctions de guidage:

- Guidage par le bord **gauche** de la bande
- Guidage par le bord **droit** de la bande
- Guidage par le **centre** de la bande
- **Recentrage** du cadre

Vitesse de correction:
max. 20 mm/s (au rouleau de sortie)

Palpeurs:

- Palpeurs ultra-sons
- Palpeurs infrarouges

Entrées télécommande pour:

- Service automatique
- Service manuel
- Recentrage
- Guidage par un bord de la bande
- Guidage par le centre de la bande
- Déplacement manuel (gauche/droite)

Blocage (blocage sortie):

Par le commutateur externe ou API

Options:

- Table de raccord intégrée au châssis avec barres de serrage pneumatique

Conditions de service:

- Température: 0 ... 50°C
- Humidité de l'air: 5 ... 90 %, non condensé

Classe de protection: IP 54

Positions de montage

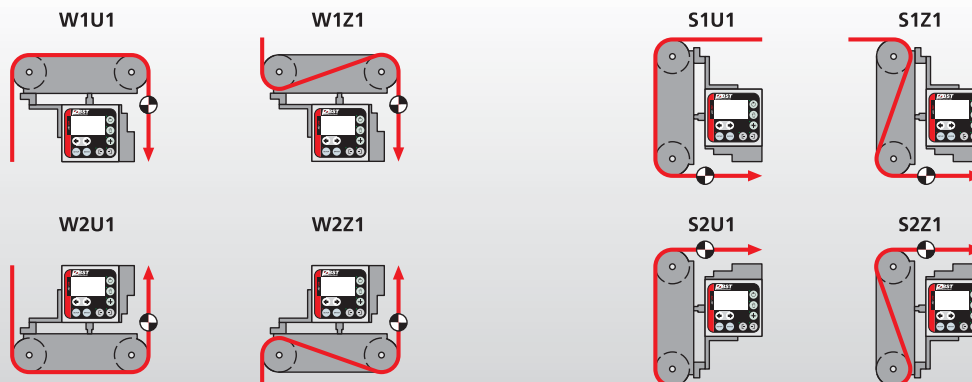

BST International GmbH
Heidsieker Heide 53
33739 Bielefeld, Germany
Tel: +49 5206 999-0
Fax: +49 5206 999-999
www.bst-international.com
info@bst-international.com

BST Pro Mark
650 West Grand Avenue # 301
Elmhurst, Illinois 60126 USA
Tel: +1 630 833-9900
Fax: +1 630 833-9909
www.bstpromark.com

BST France
Impasse de la Noisette - CE 402
91 374 VERRIERES LE BUISSON CEDEX
Tel: +33 1 69 20 07 41
Fax: +33 1 69 20 78 08
www.bstfrance.com

Membre du groupe eLEXIS